

HABA-BETON
MONOLITHIC IDEAS WWW.HABA-BETON.EU



Eiprofilrohre

Das wartungsfreundliche Rohr

DIN EN 1916/DIN V 1201 | ÖNORM EN 1916/ÖNORM B 5074 | EF-GM



Ein Profil, viele Vorteile

Die Eiprofile von HABA-Beton sind nicht nur besonders wartungsfreundlich. Sie sind auch gegenüber herkömmlichen Eiprofilrohren statisch stabiler, absolut maßgenau gefertigt und dank eingebauter Transportanker auf der Baustelle leichter zu handhaben.

Seit rund 30 Jahren produziert HABA-Beton Eiprofile nach höchsten internationalen Qualitätsstandards. Auf Wunsch werden die Rohre zudem in besonders hohen Betongüten hergestellt oder mit Polyethylen-Auskleidungen versehen. So bleiben sie extrem widerstandsfähig gegenüber chemischen Angriffen, beispielsweise durch Abwasser mit einem erhöhtem Säuregehalt. Besonders gut eignen sich die Eiprofile von HABA-Beton für Mischwasser- und Stauraumkanäle.

Ihre spezielle Form ermöglicht es, dass auch bei niedrigen Wasserständen im Rohr ein hoher Reinigungseffekt und eine hohe Fließgeschwindigkeit erreicht werden. HABA-Beton Eiprofile gewährleisten so zu jeder Jahreszeit und Witterung den stetigen Zufluss von Wasser in die Kläranlage. Städte wie Innsbruck und Dresden setzen bereits seit Jahren auf die Qualität von HABA-Beton sowie die Kompetenz und Erfahrung unserer Mitarbeiter.



Spezialauskleidung

Bei extrem hoher chemischer Belastung empfehlen wir den Einbau von Teilauskleidungen mit Polyethylen, Keraline, Duroton-Sohlschale oder Vollauskleidungen mit PEHD.

Die Vorzüge der Eiprofile von HABA-Beton:

- größere Wandstärken als in DIN EN 1916 und ÖNORM EN 1916
- auch in Stahlbeton gemäß DIN V 1201 und gemäß ÖNORM B 5074 lieferbar
- mit integrierter Dichtung, absolut wasserdicht
- in der Schalung erhärtet (dadurch absolut maßgenau und von höchster Materialgüte)
- glatte Oberfläche, dadurch erhöhte Fließgeschwindigkeit
- statischer Vorteil gegenüber herkömmlichen unbewehrten Eiprofilrohren
- eingebaute Transportanker vereinfachen die Handhabung auf der Baustelle

Sollten Sie weitere Fragen zu unseren Eiprofilrohren haben, rufen Sie bitte an. Unsere Mitarbeiter helfen Ihnen gerne weiter. **Kontakt: +49/8634/6240-0**

Eiprofilrohre mit integrierter Dichtung

DIN EN 1916/DIN V 1201 und ÖNORM EN 1916/ÖNORM B 5074
Form EF-GM (Eiquerschnitt mit Fuß - Glockenmuffe), schalungserhärtet

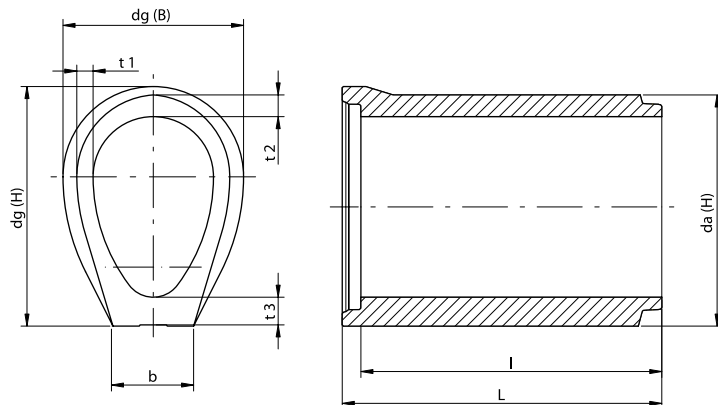

unbewehrt

DN [mm]	t1 [mm]	t2 [mm]	t3 [mm]	dg (B) [mm]	dg (H) [mm]	b [mm]	l [m]	L [m]	A [m ²]	kg [m]	[t]
Nennweite	Wand- dicke	Wand- dicke	Wand- dicke	Glocke Außen (B)	Glocke Außen (H)	Fuß- breite	Baulänge (Standard)	Rohr- länge	nutzbarer Querschnitt	Rohr- gewicht	Gew.kl. Verlegeanker ¹⁾
250/ 375	105	125	200	610	755	260	2,50	2,62	0,07	470	3-5
350/ 525	105	125	200	710	905	280	2,50	2,62	0,14	590	3-5
300/ 450	80	100	150	610	755	260	2,50	2,62	0,103	395	3-5
400/ 600	80	100	150	710	905	280	2,50	2,62	0,184	500	3-5
500/ 750	95	120	180	870	1115	390	2,50	2,63	0,287	760	3-5
500/ 750	100	120	180	870	1115	380	3,00	3,13	0,287	776	3-5
600/ 900	95	120	180	980	1265	450	2,50	2,63	0,413	900	3-5
600/ 900	110	120	180	970	1265	430	3,00	3,13	0,413	957	3-5
600/1100	105	135	195	1000	1495	500	3,00	3,13	0,510	1250	3-5
700/1050	105	135	195	1100	1445	500	2,50	2,63	0,561	1100	3-5
700/1050	120	135	195	1100	1445	480	3,00	3,13	0,561	1197	3-5
700/1250	135	135	205	1130	1670	480	3,00	3,13	0,670	1440	3-5
800/1200	115	150	210	1230	1625	550	2,50	2,63	0,735	1440	3-5
800/1200	130	150	210	1230	1625	540	3,00	3,13	0,735	1477	3-5

bewehrt

DN [mm]	t1 [mm]	t2 [mm]	t3 [mm]	dg (B) [mm]	dg (H) [mm]	b [mm]	l [m]	L [m]	A [m ²]	kg [m]	[t]
Nennweite	Wand- dicke	Wand- dicke	Wand- dicke	Glocke Außen (B)	Glocke Außen (H)	Fuß- breite	Baulänge (Standard)	Rohr- länge	nutzbarer Querschnitt	Rohr- gewicht	Gew.kl. Verlegeanker ¹⁾
500/ 750	95	120	180	870	1115	390	2,50	2,63	0,287	760	3-5
500/ 750	100	120	180	870	1115	380	3,00	3,13	0,287	776	3-5
600/ 900	95	120	180	980	1265	450	2,50	2,63	0,413	900	3-5
600/ 900	110	120	180	970	1265	430	3,00	3,13	0,413	957	3-5
600/1100	105	135	195	1000	1495	500	3,00	3,13	0,510	1250	3-5
700/1050	105	135	195	1100	1445	500	2,50	2,63	0,561	1100	3-5
700/1050	120	135	195	1100	1445	480	3,00	3,13	0,561	1197	3-5
700/1250	135	135	205	1130	1670	480	3,00	3,13	0,670	1440	3-5
800/1200	115	150	210	1230	1625	550	2,50	2,63	0,735	1440	3-5
800/1200	130	150	210	1230	1625	540	3,00	3,13	0,735	1477	3-5
900/1350	125	165	225	1370	1810	600	2,50	2,66	0,930	1635	6-10
900/1350	135	165	225	1350	1805	600	3,00	3,16	0,930	1727	6-10
1000/1500	135	180	240	1500	1990	670	2,50	2,66	1,149	2050	6-10
1000/1500	140	180	240	1490	1985	650	3,00	3,16	1,149	2097	6-10
1200/1800	155	210	270	1770	2355	790	2,50	2,66	1,654	2910	6-10
1200/1800	155	210	270	1750	2345	790	3,00	3,16	1,654	2777	6-10
1400/2100	170	230	290	1990	2685	870	2,50	2,66	2,251	3508	6-10

¹⁾ zwei Stück je Rohr

Eiprofilrohre mit Keilgleitdichtung

DIN EN 1916/DIN V 1201 und ÖNORM EN 1916/ÖNORM B 5074
Form EF-GM (Eiquerschnitt mit Fuß – Glockenmuffe), schalungserhärtet

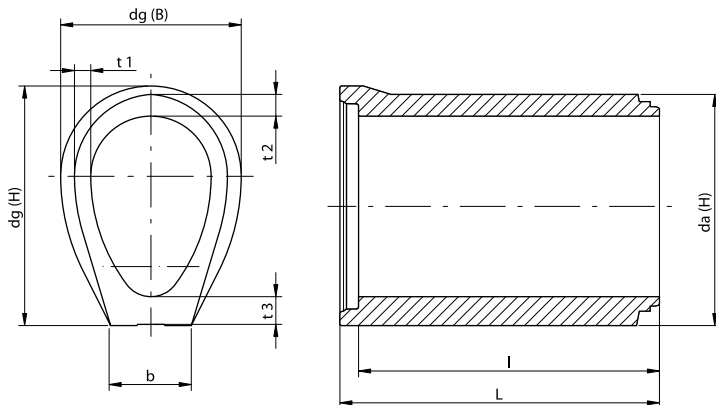

bewehrt

DN [mm]	t1 [mm]	t2 [mm]	t3 [mm]	dg (B) [mm]	dg (H) [mm]	b [mm]	l [m]	L [m]	A [m ²]	kg [m]	[t]
Nennweite	Wand- dicke	Wand- dicke	Wand- dicke	Glocke Außen (B)	Glocke Außen (H)	Fuß- breite	Baulänge (Standard)	Rohr- länge	nutzbarer Querschnitt	Rohr- gewicht	Gew.kl. Verlegeanker ¹⁾
1600/2400	210	260	320	2250	3045	960	2,50	2,69	2,940	4485	12-20

Weitere Ausführungen in Keilgleitdichtung als Alternative auf Anfrage!

Mögliche Schachtvarianten

Je nach Kundenwunsch bieten wir selbstverständlich unterschiedliche Schachtvarianten an. Beispielsweise als seitlich angeformten Tangentialschacht (DN 1000 oder DN 1200), oder als monolithisch hergestelltes Schachtunterteil in der Schalung erhärtet.

Varianten von Schachtunterteilen:

Schachtdurchmesser DN [mm]	Rohrdurchmesser DN [mm]
1000	250/375 bis 400/600
1200	250/375 bis 700/1050
1500	250/375 bis 900/1350
2000	250/375 bis 1200/1800





Richtlinien zum fachgerechten Verlegen von Eiprofilrohren

Fertigteile mit nichtrotationssymmetrischem Querschnitt, zu denen auch Eiprofile gehören, dürfen nur nach bestimmten Richtlinien verlegt werden. HABA-Beton produziert bereits seit rund 30 Jahren Eiprofile. Dank dieser langjährigen Erfahrung wissen wir genau, worauf es beim Verlegen ankommt:

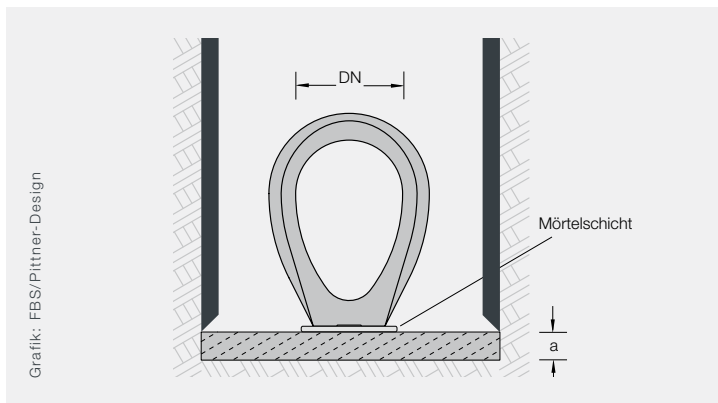

- Bei Rohren mit Fuß ist eine gleichmäßige, vollflächige Auflagerung erforderlich. Wir empfehlen ausdrücklich, Fußrohre auf einer **erhärteten Betonsohle** zu verlegen, um eine Schiefstellung zu vermeiden.
- **Anforderungen an die Betonbettung:** $[a] = 50 \text{ mm} + 1/10$ des horizontalen DN, mindestens aber 100 mm; sauber abgezogen und genau ausgerichtet!
- Zum Ausgleich von Unebenheiten sollen Rohre mit Fuß auf einer **dünnen Frischmörtelschicht** (siehe Skizze) versetzt werden. Sollte ein Ausrichten der Rohre erforderlich sein, müssen die Spalte zwischen Fuß und Sohle zusätzlich ausgefüllt werden. *Entfernen der Richtkeile erst, wenn der Mörtel fest und trocken ist!*
- Zur Montage nur **ausreichend bemessene hydraulische Greifzüge verwenden** und keine Änderungen zwischen den Zug- und Anschlaghöhen vornehmen. *Gefahr der Verkantung!*
- Muffe und Spitzende satt mit dem speziell für Betonteile gelieferten **Gleitmittel** versehen und die Rohre zentrisch und gleichmäßig zusammenziehen.

Unsere Produkte

Einzigartig

FBS-zertifizierte Betonbauteile sind unterirdische Hochleistungssportler.



Hervorragende Dichtigkeit bis zu 2,5 bar



Erwiesene Langlebigkeit



Extreme Wirtschaftlichkeit im Vergleich zu anderen Werkstoffen



Vielfalt an Querschnittsformen und Vielzahl der Anwendungsbereiche



Einzigartige Lagestabilität



Keine Verformung infolge von äußerer Belastung



Optimale hydraulische Eigenschaften und minimaler Reibbeiwert



Widerstandsfähigkeit bei hohen Temperaturen, bspw. im Zusammenhang mit Havarie oder Gefahrgütern



Individuelle Lösungen für besondere Anwendungsfälle wie Leitung von aggressiven Säuren oder Laugen



Standorte

- 1 D-84518 Garching a. d. Alz +49/86 34/62 40-0 2 D-88317 Aichstetten +49/75 65/94 14-0 3 D-04668 Großsteinberg +49/3 42 93/440-0
 4 D-84576 Teising +49/86 33/509 64-0 5 D-92708 Mantel +49/9605/9203-0 6 A-5431 Kuchl +43/6245/82 400 7 A-3134 Nußdorf +43/27 83/41 38
 8 PL-47-143 Ujazd +48/77/405 69-00 Pflastersteinwerke: 9 D-84577 Tüßling +49/86 33/50 77-0 10 D-86842 Türkheim +49/82 45/96 01-0

Unsere Vertriebsbüros: 1 CH-9300 Wittenbach +41/71 290 18 60 2 CH-5313 Klingnau +41/56 245 46 00 3 HU-2890 Tata +36/30/4749-341

Weitere Informationen zu unseren Standorten und Vertriebsbüros finden Sie unter www.haba-beton.eu

Lieferprogramm

Rohre



Kreisrohr



Gerinnenrohr



Eipfilrohr



Maulprofilrohr



Falzbetonrohr



Rahmenprofile



Sonderbauteile/Formstücke

Schachtsysteme



Perfect Schacht



Schachtunterteile



Schachtaufbauteile Muffe



Schachtaufbauteile Falz



Schachtzubehör



Vortriebsrohre



Absensschächte

Microtunneling

Monolithische Behälter



Pumpschächte



Zubehör

Umwelttechnik



Kläranlagen Ringbauweise



Kläranlagen monolithisch



Deponieschächte



Sedimentationsanlagen

Wasserspeicher



Regenwasser-sammelgruben

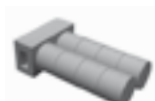

Trinkwasserspeicher

Entwässerung



HABA Drain

Wandsystem



HABA Block



Winkelstützen

Pflastersteine

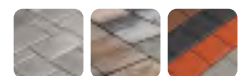

www.haba-pflastersteine.de

HABA-BETON | Johann Bartlechner KG | Langschwert 72 | D-84518 Garching a. d. Alz
 Telefon +49/86 34/62 40-0 | info@haba-beton.eu | www.haba-beton.eu

